

<p>P1 x 2</p>	<p>P2 x 1</p>	<p>P3 x 1 (Optional)</p> <p><i>Must be used for 54" wall height Doit être utilisé pour mur de 54"</i></p> <p>P4 x 4</p> <p><i>Pre-assembled: Must be removed for 52" wall height Pré-assemblé: doit être retiré pour mur de 52"</i></p>	<p>P5 x 1</p> <hr/> <p>P6 x 2</p>
<p>1 x 10</p>	<p>2 x 12</p>	<p>Tools required for assembly: -Phillips screw driver</p> <p>Outils requis pour l'assemblage: -tournevis Phillips</p>	

IMPORTANT SAFETY INSTRUCTIONS

CAUTION: To prevent damage to the ladder and to minimize risk of injury follow these instructions carefully.

- Install ladder on a solid base.
- For ENTRY/EXIT of pool, FACE THE LADDER AT ALL TIMES. This ladder must be used only to enter and exit the pool. Any other use could damage the ladder and pool structure.
- **NO JUMPING.**
- **NO DIVING.**
- To prevent entrapment or drowning, do not swim through, behind or around the ladder.

WARNING: The space between the inner pool wall and the ladder should be no more than 4" to prevent entrapment between ladder and pool wall.

NOTE: This ladder is designed and manufactured for above ground pools which are 48", 52" or 54" in height.

The ladder must be removed from the pool and stored in a dry place for the winter.



NOTES IMPORTANTES DE SÉCURITÉ

ATTENTION : Afin d'éviter d'endommager l'échelle et pour minimiser les risques de blessures, respecter attentivement les indications suivantes.

- Installer l'échelle sur une base solide.
- Pour ENTRER/SORTIR de la piscine, TOUJOURS SE PLACER FACE À L'ECHELLE. Cette échelle doit être utilisée seulement pour entrer et sortir de la piscine. Toute autre utilisation pourrait endommager l'échelle et la structure de la piscine.
- **NE PAS SAUTER.**
- **NE PAS PLONGER.**
- Ne pas nager à travers, derrière ou autour de l'échelle afin d'éviter d'y demeurer coincé et de se noyer.

AVERTISSEMENT : L'espace entre la paroi intérieure de la piscine et l'échelle ne doit pas excéder 4" afin d'éviter qu'une personne n'y demeure coincée lors de la baignade.

NOTE : Cette échelle est conçue et fabriquée pour convenir aux piscines hors terre d'une hauteur de 48", 52" ou 54".

L'échelle doit être sorti de la piscine et remisé dans un endroit sec pour l'hiver.

Maximum weight allowed is 300lbs

Maximum de poids permis est 136 kg

ACM-42

STEP 1

Determine the height of pool wall:

- 48" wall use (P2) only;
- 52" wall use (P2) and (P3) with (P4) removed. Remove (P4) by unscrewing all 3 screws;
- 54" wall use (P2), (P3) and (P4).

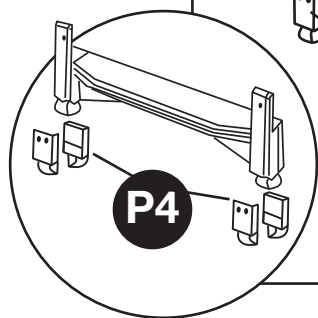

(P4) Should be installed for 54" wall height
(P4) doivent être utilisés pour mur de 54"

STEP 2

For 48" wall: Snap feet of (P2) into swivel base (P5) and continue on to **Step 3**.

For 52" wall: Slide (P2) into (P3) [**having previously removed (P4)**] and secure using 4 screws ②. Snap feet into swivel base (P5) and continue on to **Step 3**.

For 54" wall: Slide (P2) into (P3) [**with pre-assembled (P4) in place**] and secure using 4 screws ②. Snap feet into swivel base (P5) and continue on to **Step 3**.

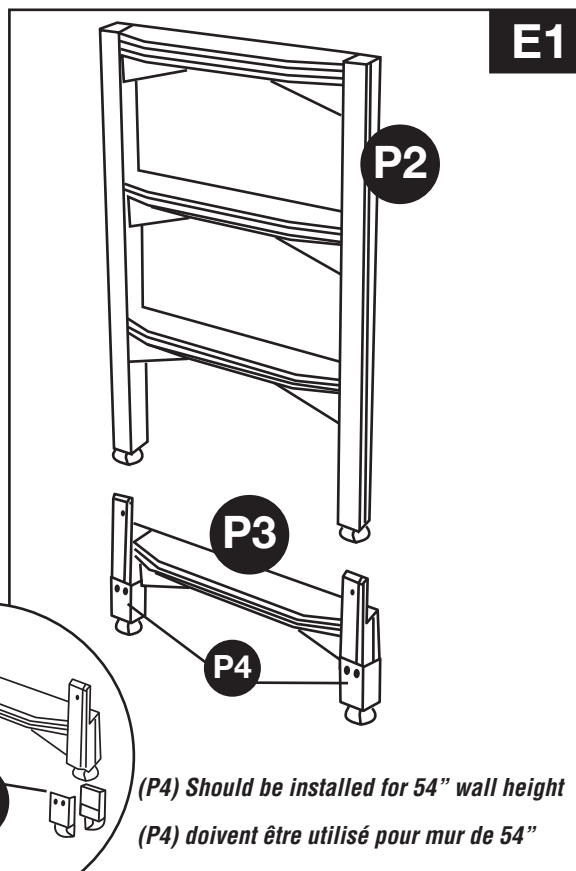

E1

ÉTAPE 1

Déterminer la hauteur du mur de la piscine;

- Mur de 48", utiliser **uniquement (P2)**
- Mur de 52", utiliser (P2) et (P3) en prenant soin d'enlever (P4). Retirer (P4) en dévissant les 3 vis.
- Mur de 54", Utiliser (P2), (P3) et (P4).

ÉTAPE 2

Pour mur de 48", insérer les pieds du (P2) dans la base pivotante (P5) et passer à l'étape 3.

Pour mur de 52", faire glisser (P2) en (P3) [**ayant pris soin d'enlever (P4) précédemment**] et fixer à l'aide de 4 vis ③.

Enclencher les pieds dans la base pivotante (P5) et continuer à l'étape 3.

Pour mur de 54", faire glisser (P2) dans (P3) [**avec (P4) pré-assemblé**] et fixer à l'aide de 4 vis ②. Insérer les pieds dans la base pivotante (P5) et continuer à l'étape 3.

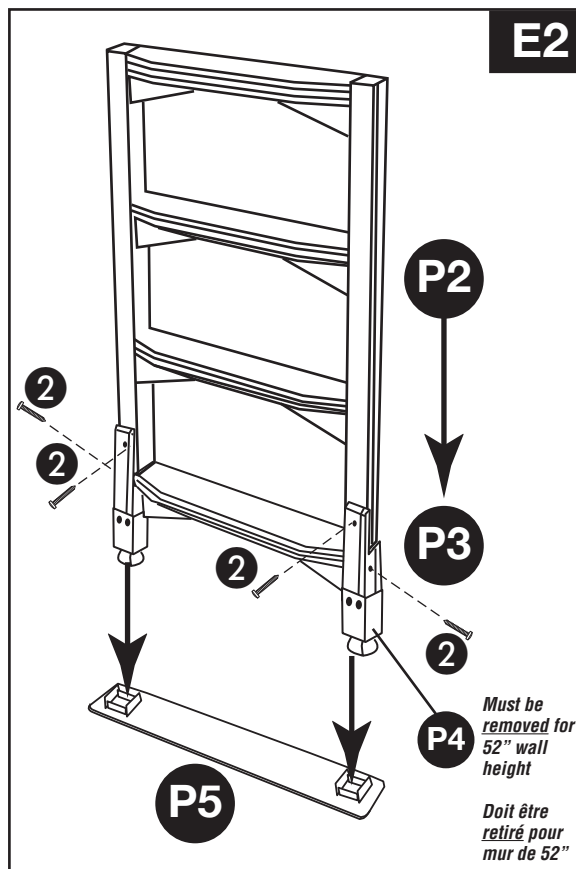

E2

Must be removed for 52" wall height

Doit être retiré pour mur de 52"

STEP 3

NOTE: In this step alignment is critical. Petroleum jelly may be used if necessary to make the fit easier.

Insert handrails (P1) into the assembled ladder frame (P2).

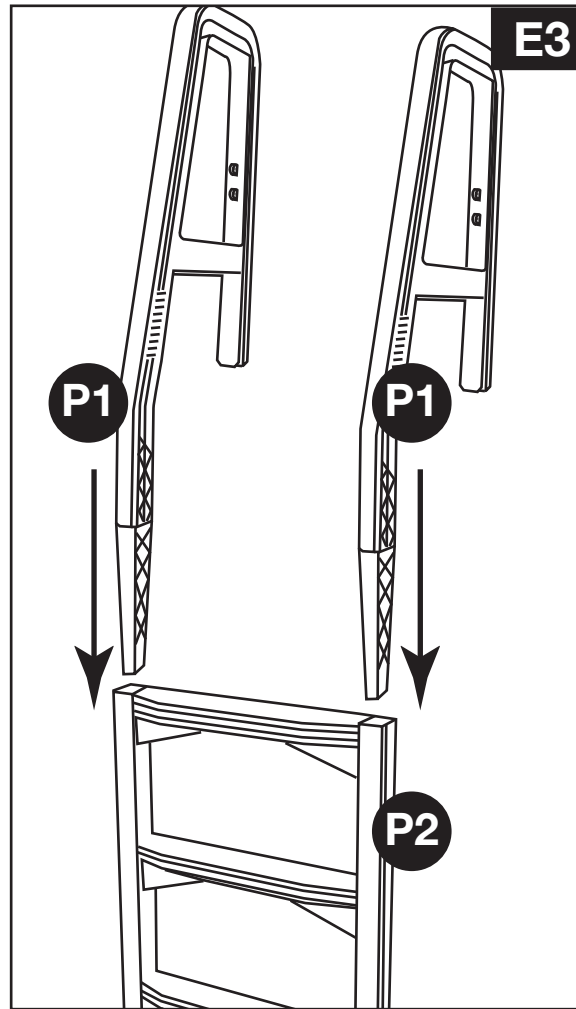

ÉTAPE 3

NOTE: À cette étape l'alignement est critique. De la gelée de pétrole peut être utilisée pour faciliter l'assemblage.

Insérer les rampes (P1) dans le cadre de l'échelle (P2).

STEP 4

Slide anchors (P6) onto the ends of the handrails (P1). Secure using 2 screws ① per anchor.

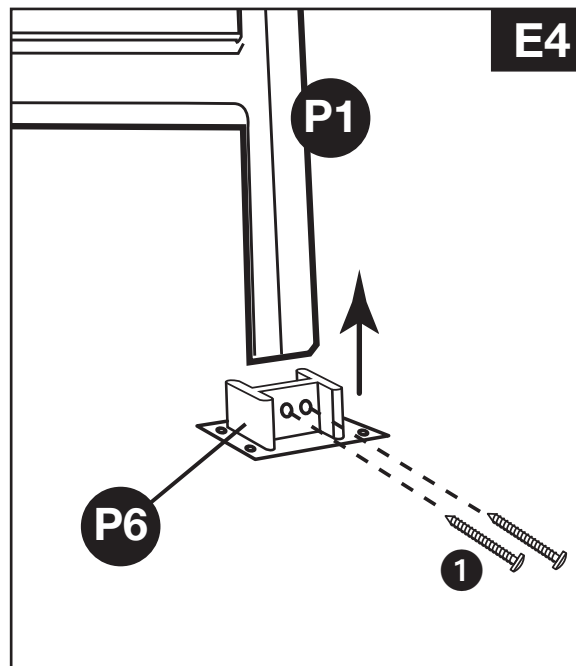

ÉTAPE 4

Insérer les socles (P6) aux extrémités de la rampe et fixer à l'aide de 2 vis ①.

ACM-42

STEP 5

Determine the placement for attaching the anchors to the platform **making sure that the space between the pool's inner wall and the ladder is maximum 4"**.

Secure anchors (P6) to the platform using 4 screws **2** per anchor.

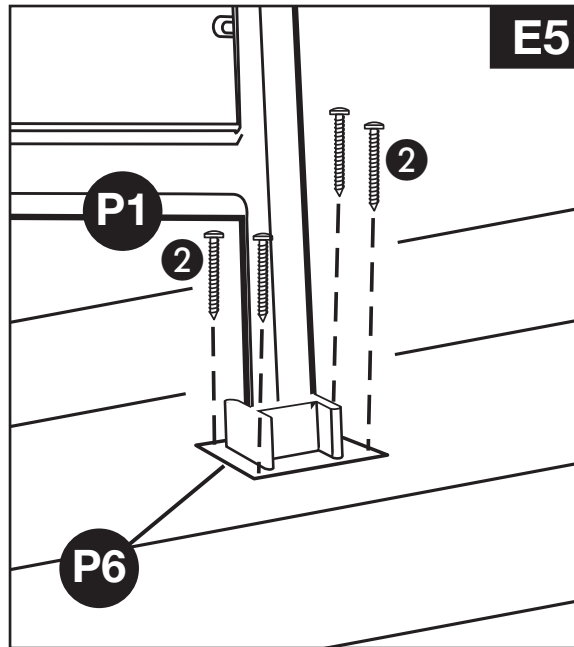

E5

ÉTAPE 5

Déterminer les endroits où fixer les socles sur la plate-forme en **s'assurant que l'espace entre la paroi intérieure de la piscine et l'échelle soit maximum de 4"**.

Visser fermement les socles (P6) à la plate-forme en utilisant 4 vis **2** par socles.



WARNING: The space between the pool's inner wall and the ladder should be no more than 4" to prevent entrapment between the ladder and pool wall.



WARNING: This ladder must be used to enter and exit the pool **ONLY**. Any other use could damage the ladder and pool structure.

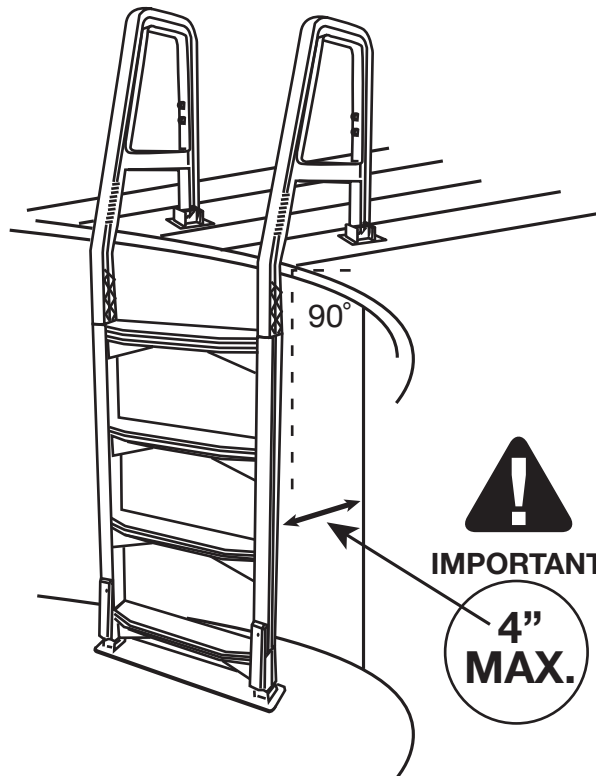

AVERTISSEMENT : L'espace entre la paroi intérieure de la piscine et l'échelle ne doit pas excéder 4" afin d'éviter qu'une personne n'y demeure coincée lors de la baignade.



AVERTISSEMENT : Cette échelle doit être utilisée seulement pour entrer et sortir de la piscine. Toute autre utilisation pourrait endommager l'échelle et la structure de la piscine.

Maximum weight allowed is 300lbs

Maximum de poids permis est 136 kg



Champlain Plastics Inc.
87 Pillsbury Road
Rouses Point, NY 12979
(INS-1042-rev4)